

## IMPORTANTE

### CONSERVELO PARA FUTURAS CONSULTAS - LÉALO DETENIDAMENTE

El producto debe ser montado por un adulto. Mantenga las piezas desmontadas fuera del alcance de los niños.

#### ADVERTENCIAS

- No deje a su hijo sin vigilancia!
- Asegúrese de que todos los medios de montaje estén bien apretados y controlelos regularmente.
- Considere el riesgo de fuego abierto y otras fuentes de calor potentes en el entomo inminente del cambiador como, por ejemplo, radiadores eléctricos, estufas de gas, etc.
- Para limpiar utilice productos de limpieza y cuidados suaves.
- Este cambiador está diseñado para niños de hasta 12 meses y un peso de hasta 11 kg.
- Utilizar un cambiador de dimensiones: 62x50x2,5 cm.
- Todas las piezas complementarias o de recambio deben ser adquiridas únicamente al fabricante o proveedor.
- No use el cambiador si una pieza estuviera defectuosa, rota o si faltara.

#### LIMPIEZA Y MANTENIMIENTO

Este producto puede limpiarse con un paño limpio, seco y suave. No utilice nunca líquidos, disolventes, diluyentes, alcohol, abrasivos, etc.

#### GARANTÍA

Este producto está cubierto por una garantía legal de 2 años contra defectos de fabricación, previa presentación del comprobante de compra.

ES

## VIGTIGT!

### OPBEVARES TIL SENERE BRUG LÆS OMHYGGELIGT

Produktet skal samles af en voksen. Opbevar de adskilte dele uden for børns rækkevidde.

#### ADVARSEL!

- Efterlad ikke dit barn uden opsyn!
- Sørg for, at alle samlingsdele altid kan spændes tilstrækkeligt fast.
- Vær opmærksom på risikoen for ukontrolleret brand og andre kraftige varmekilder som elektriske varmeapparater, gasbrænde osv. i umiddelbar nærhed af puslebordet.
- Brug kun milde rengøringsmidler til rengøring.
- Puslebordet er designet til børn op til 12 måneder og med en vægt på op til 11 kg.
- Brug en skiftemåtte med målene 62x50x2,5 cm.
- Ekstra dele eller reservedele må kun bestilles hos producenten eller leverandøren.
- Brug ikke dette puslebord, hvis en del er defekt, revet eller mangler.

#### RENGØRING OG VEDLIGEHOJDELSE

Dette produkt kan rengøres med en ren, tør og blød klud. Brug aldrig væsker, opløsningsmidler, fortyndere, alkohol, slibemidler osv.

#### GARANTI

Dette produkt er omfattet af en 2-årig lovpligtig garanti mod fabrikationsfejl mod fremvisning af købsbevis.

DK

## VIKTIG!

### OPPBEVAR FOR FREMTIDIG REFERANSE - LES NØYE

Produktet må monteres av en voksen. Oppbevar demonterte deler utilgjengelig for barn.

#### ADVARSEL!

- Ikke la barnet være uten tilsyn!
- Forsikre deg om at alle monteringsdeler alltid kan strammes tilstrekkelig.
- Vær oppmerksom på faren for åpen ild og andre kraftige varmekilder som f.eks. elektriske ovner, gassovner osv. i umiddelbar nærhet av stellebordet.
- Bruk kun milde rengjøringsmidler til rengjøring.
- Dette stellebordet er beregnet for barn opp til 12 måneder og med en vekt på opptil 11 kg.
- Bruk en stellematte med dimensjoner: 62x50x2,5 cm.
- Tilleggs- eller reservedeler kan kun bestilles fra produsenten eller leverandøren.
- Ikke bruk stellebordet hvis noen av delene er defekte, ødelagt eller mangler.

#### RENGJØRING OG VEDLIKEHOLD

Dette produktet kan rengjøres med en ren, tørr og myk klut. Bruk aldri væsker, løsemidler, fortynningsmidler, alkohol, skuremidler osv.

#### GARANTI

Dette produktet er dekket av en 2 års juridisk garanti mot fabrikasjonsfeil ved fremvisning av kjøpsbevis.

NO



Charlie Crane™

PARIS

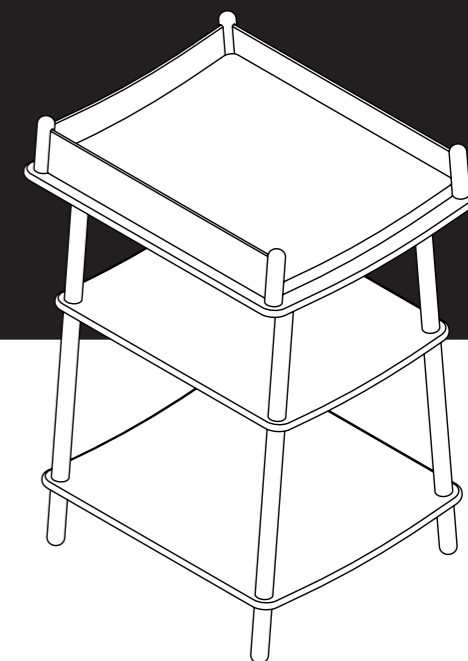

PAGO  
changing table

Charlie Crane  
10 bis, rue Bisson - 75020 Paris FRANCE

charliecraneparis.com  
contact@charliecrane.fr

DEC 2023

## IMPORTANTE!

### CONSERVARE PER RIFERIMENTO FUTURO - LEGGERE ATTENTAMENT

Il prodotto deve essere assemblato da un adulto. Tenere le parti smontate fuori dalla portata dei bambini.

#### AVVERTENZE!

- Non lasciare il bambino incustodito!
- Stringere a fondo tutti i mezzi di montaggio e controllarli periodicamente.
- Considerare i rischi che le fiamme libere e le altre fonti di calore ( per esempio stufe elettriche, fornellini a gas ecc.) potrebbero causare se si trovano in prossimità del fasciatoio.
- Per la pulizia si raccomanda di usare solo detersivi e mezzi manutentivi non aggressivi.
- Questo fasciatoio è progettato per bambini fino a 12 mesi e fino a 11 kg di peso.
- Utilizzare un fasciatoio di dimensioni: 62x50x2,5 cm.
- Ordinare i componenti aggiuntivi o le parti di ricambio solo dal produttore o dal fornitore.
- Non usare il fasciatoio se uno dei componenti dovesse essere difettoso, staccato o mancante.

#### PULIZIA E MANUTENZIONE

Questo prodotto può essere pulito con un panno pulito, asciutto e morbido. Non utilizzare mai liquidi, solventi, diluenti, alcol, abrasivi, ecc.

#### GARANZIA

Questo prodotto è coperto da una garanzia legale di 2 anni contro i difetti di fabbricazione, dietro presentazione di una prova d'acquisto.

IT

## VIKTIGT!

### SPARA FÖR FRAMTIDA REFERENS LÄS NOGA

Produkten måste monteras av en vuxen. Förvara demonterade delar utom räckhåll för barn.

#### VARNINGAR!

- Lämna inte ditt barn utan uppsikt!
- Se till att alla monteringsdelar alltid kan dras åt tillräckligt hårt.
- Var medveten om risken för okontrollerad brand och andra kraftiga varmekällor som elektriska värmare, gaseldar etc. i skötbordets omedelbara närhet
- Använd endast milda rengöringsmedel för rengöring.
- Detta skötbord är utformat för barn upp till 12 månader och som väger upp till 11 kg.
- Använd ett skötbord med mätten 62x50x2,5 cm.
- Extra eller utbytesdelar får endast beställas från tillverkaren eller leverantören.
- Använd inte det här skötbordet om någon del är defekt, trasig eller saknas.

#### RENGÖRING OCH UNDERHÅLL

Den här produkten kan rengöras med en ren, torr och mjuk trasa. Använd aldrig vätskor, lösningsmedel, förtunnare, alkohol, slipmedel osv.

#### GARANTI

Denna produkt omfattas av en 2-årig lagstadgad garanti mot tillverkningsfel mot uppvisande av inköpsbevis.

SE

## TÄRKEÄÄ!

### SÄILYÄ MYÖHEMPÄÄ KÄYTTÖÄ VARTEN - LUE HUOLELLISESTI

Aikuisen on koottava tuote. Pidä puretut osat poissa lasten ulottuvilta.

#### VAROITUKSET!

- Älä jätä lasta ilman valvontaa!
- Varmista, että kaikki asennusosat voidaan aina kiristää riittävästi.
- Huomioi syttymättömän tulipalon ja muiden voimakkaiden lämmönlähteiden, kuten sähkölämmittimien, kaasutulien jne. vaara vaihtopöydän välittömässä läheisyydessä.
- Käytä puhdistukseen vain mietoja puhdistusaineita
- Tämä vaihtopöytä on suunniteltu alle 12 kuukauden ikäisille ja enintään 11 kg painaville lapsille.
- Käytä vaihtomattoa, jonka mitat ovat 62x50x2,5 cm.
- Lisä- tai varaosia saa tilata vain valmistajalta tai toimittajalta.
- Älä käytä tätä vaihtopöytää, jos jokin osa on viallinen, repeytynyt tai puuttuu.

#### PUHDISTUS JA HUOLTO

Tämä tuote voidaan puhdistaa puhtaalla, kuivalla ja pehmeällä liinalla. Älä koskaan käytä nesteitä, liuottimia, ohentimia, alkoholia, hankausaineita jne.

#### TAKUU

Tällä tuotteella on 2 vuoden lakisääteinen takuu valmistusvirheitä vastaan ostotodistusta vastaan.

FI

## ELEMENTS

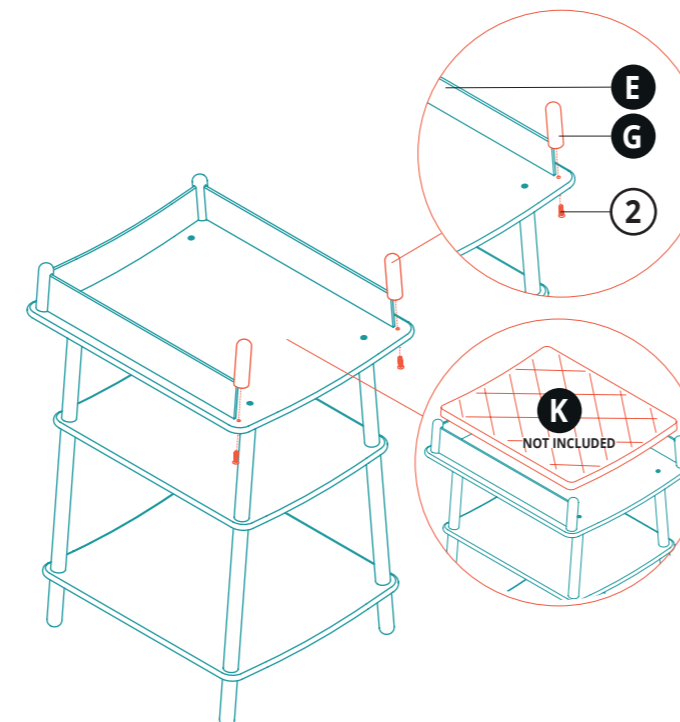
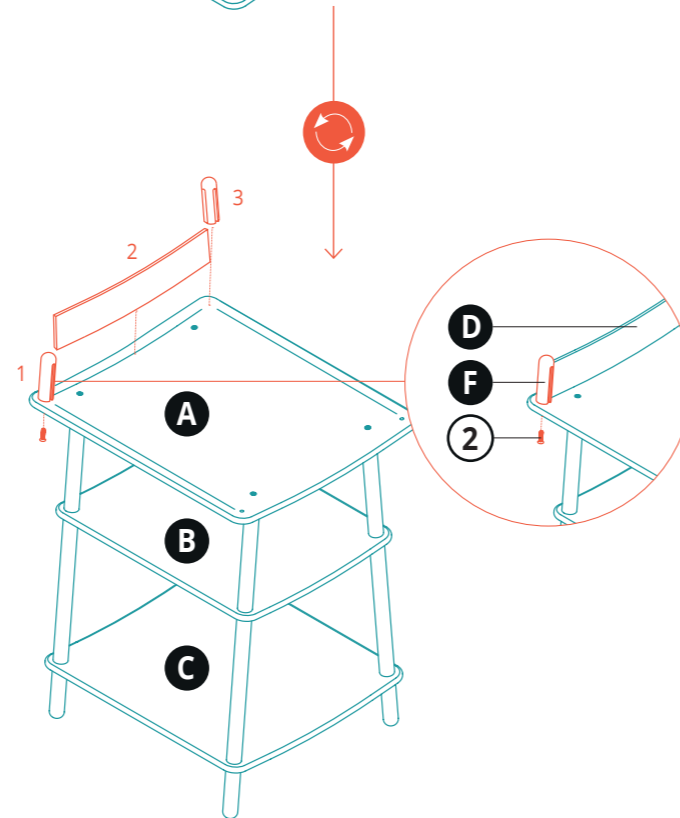
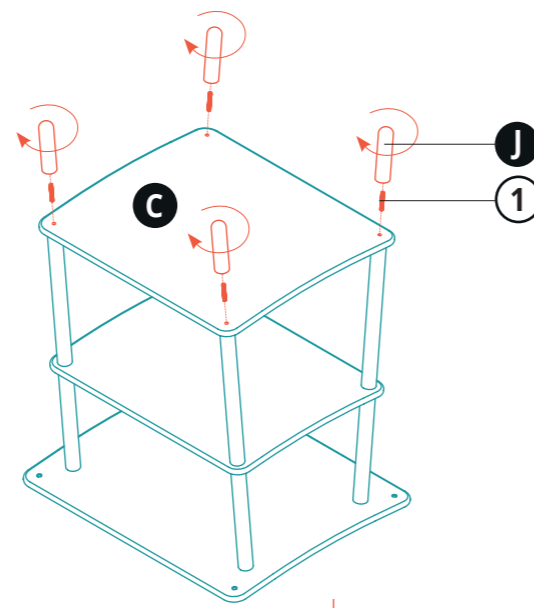
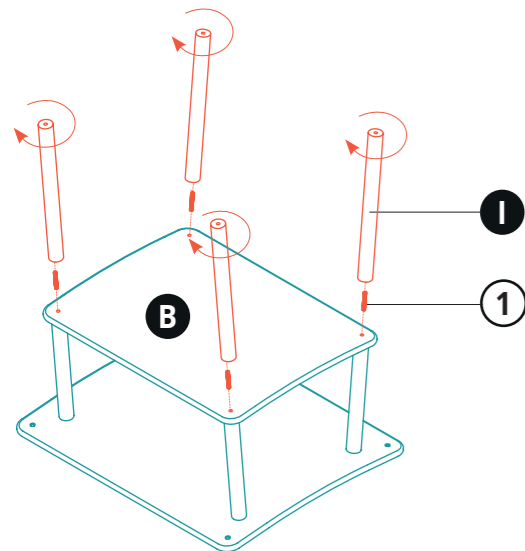
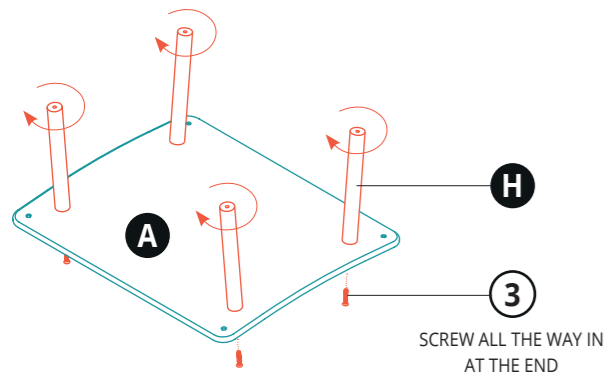
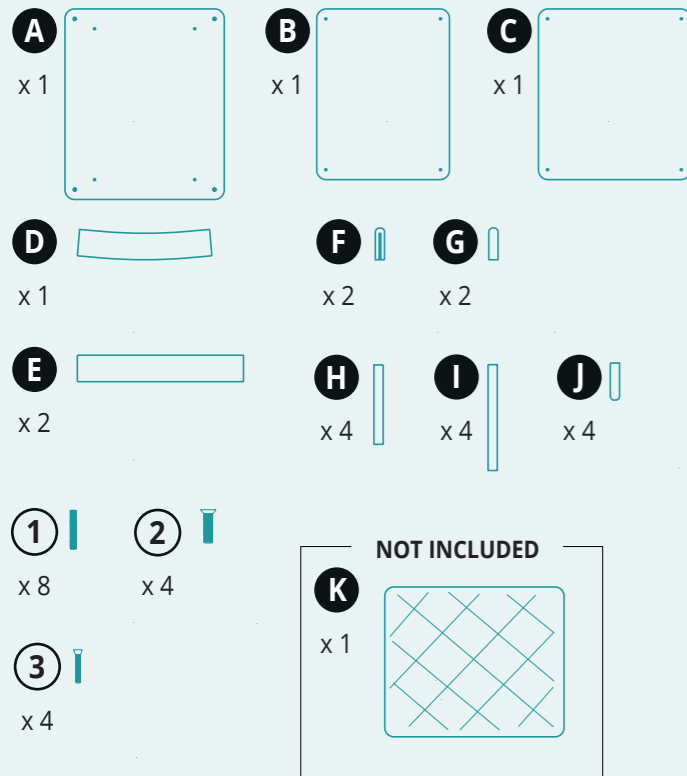

## IMPORTANT ! KEEP FOR FUTURE REFERENCE READ CAREFULLY

The product must be assembled by an adult. Keep disassembled parts out of reach of children.

### WARNING!

- Do not leave your child unattended!
- Always make sure all assembly fixtures are screwed down tight.
- Please use for cleaning only mild detergent and care products.
- Remember the risk of open flame and other strong sources of heat such as electrical heaters, gas ovens, etc. in the vicinity of the diapering table.
- This changing table is designed for children up to 12 months and weighing up to 11 kg.
- Use a changing mat with the following size: 62x50x2,5 cm.
- All additional parts and spare parts should be obtained from the manufacturer or supplier.
- Don't use the baby changing table if any part is damaged, demolished or missing.

### CLEANING AND MAINTENANCE

This product can be cleaned with a clean, dry and soft cloth. Never use liquids, solvents, thinners, alcohol, abrasives, etc.

### WARRANTY

This product is covered by a 2-year legal warranty against manufacturing defects upon presentation of proof of purchase.

EN

## WICHTIG ! ZUM SPÄTEREN NACHSCHLAGEN AUFBEWAHREN - SORGFÄLTIG LESEN!

Das Produkt sollte von einem Erwachsenen zusammengebaut werden. Halten Sie die zerlegten Teile von Kindern fern.

### WARNUNGEN!

- Lassen Sie Ihr Kind nicht unbeaufsichtigt!
- Beachten Sie, dass alle Montagemittel immer ausreichend fest anzuziehen und regelmäßig zu prüfen sind.
- Denken Sie an das Risiko von offenem Feuer und anderen starken Wärmequellen in der unmittelbaren Umgebung der Wickleinrichtung, wie elektrische Heizstrahler, gasbeheizte Öfen usw.
- Benutzen Sie zu Reinigung nur milde Reinigungs- und Pflegemittel.
- Dieser Wickeltisch ist für Kinder bis zu 12 Monaten mit einem Maximalgewicht von 11 kg geeignet.
- Verwenden Sie eine Wickelauflage mit den Maßen: 62x50x2,5 cm.
- Alle zusätzlichen Teile oder Ersatzteile dürfen nur vom Hersteller bzw Lieferanten bezogen werden.
- Benutzen Sie die Wickleinrichtung nicht, wenn irgendein Teil defekt ist, abgerissen ist oder fehlt.

### REINIGUNG UND PFLEGE

Dieses Produkt kann mit einem sauberen, trockenen und weichen Tuch gereinigt werden. Verwenden Sie niemals Flüssigkeiten, Lösungsmittel, Verdünnern, Alkohol, Scheuermittel etc.

### GARANTIE

Für dieses Produkt gilt eine gesetzliche Garantie von 2 Jahren gegen Herstellungsfehler und bei Vorlage eines Kaufbelegs.

DE

## IMPORTANT ! À CONSERVER POUR DE FUTURS BESOINS DE RÉFÉRENCE. À LIRE ATTENTIVEMENT.

Le produit doit être assemblé par un adulte. Tenir les éléments démontés hors de portée des enfants.

### AVERTISSEMENTS !

- Ne laissez pas votre enfant sans surveillance !
- Veillez à ce que tous les éléments de montage puissent toujours être serrés suffisamment fortement.
- Pensez au risque que présentent un feu non confiné et d'autres sources de chaleur puissantes, telles que chauffages électriques, feux au gaz etc. dans l'environnement de l'immédiat de la table à langer.
- Pour le nettoyage, utilisez uniquement des produits nettoyants doux.
- Cette table à langer est conçue pour des enfants jusqu'à 12 mois d'un poids maximal de 11 kg.
- Utilisez un matelas à langer de dimensions : 62x50x2,5 cm.
- Les pièces supplémentaires ou pièces de rechange ne doivent être commandé qu'auprès du fabricant ou du fournisseur.
- N'utilisez pas cette table à langer si une pièce est défectueuse, arrachée ou manquante.

### NETTOYAGE ET ENTRETIEN

Ce produit peut être nettoyé à l'aide d'un chiffon propre, sec et doux. N'utilisez jamais de liquides, solvants, diluants, alcools, abrasifs, etc.

### GARANTIE

Ce produit bénéficie d'une garantie légale de 2 ans contre tout défaut de fabrication et sur présentation d'une preuve d'achat.

FR

## BELANGRIJK! BEWAAREN VOOR TOEKOMSTIG GEBRUIK - ZORGVULDIG LEZEN

Het product moet door een volwassene in elkaar worden gezet. Houd gedemonteerde onderdelen buiten het bereik van kinderen.

### WAARSCHUWINGEN!

- Laat uw kind nooit zonder toezicht!
- Denk eraan dat alle montagemiddelen altijd voldoende vast moeten worden aangehaald.
- Denk aan het risico van open vuur en andere sterke hittebronnen zoals elektrische straalkachels, gaskachels enz. In de directe omgeving van de babycommode.
- Gebruik voor de reiniging alleen zachte reinigings- en onderhoudsproducten.
- Deze luiertafel is ontworpen voor kinderen tot 12 maanden en een gewicht tot 11 kg.
- Gebruik een aankleedkussen met afmetingen: 62x50x2,5 cm.
- Alle bijkomende delen of reservedelen mogen alleen bij de fabrikant resp. leverancier gekocht worden.
- Gebruik de babycommode niet wanneer een deel defect, afgescheurd is of ontbreekt.

### REINIGING EN ONDERHOUD

Dit product kan worden schoongemaakt met een schone, droge en zachte doek. Gebruik nooit vloeistoffen, oplosmiddelen, verdunners, alcohol, schuurmiddelen enz.

### GARANTIE

Voor dit product geldt een wettelijke garantie van 2 jaar tegen fabricagefouten op vertoon van het aankoopbewijs.

NL